

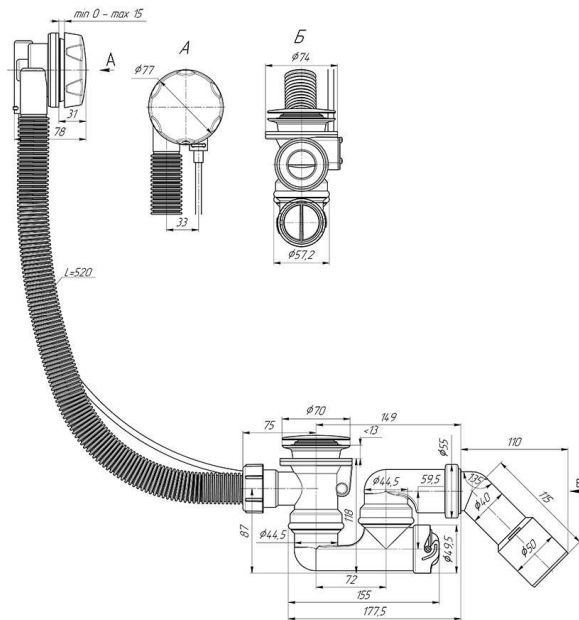

ПРОИЗВОДСТВО ПЛАСТИКОВОЙ САНТЕХАРМАТУРЫ
Изготовлено: ООО «АНИ пласт» Система менеджмента качества
сертифицирована на соответствие требованиям стандарта
ISO 9001:2015/DIN EN ISO 9001:2015 ISO 14001:2015/DIN EN ISO14001:2015
Место нахождения: 143409, Россия, Московская область, г. Красногорск,
ул. Успенская д.5 помещение 13. По вопросам реализации продукции и
рекламациям обращаться: тел.: 8 (495) 598-54-33, e-mail: info@aniplast.

ПАСПОРТ № EM321

Перелив-полуавтомат с сифоном регулируемым для ванны,
трос 580 мм, с переходной трубкой 45° 40*50 (ручка металл)
ГОСТ 23289 – 2016



№ партии
Дата изготовления
Количество штук

ПОКАЗАТЕЛИ КАЧЕСТВА

№ п/п	Наименование показателей	Результаты анализа
1	Марки материалов	Соответствуют КД
2	Внешний вид, качество резьбы	Соответствует ГОСТ 23289-2016
3	Основные размеры	Соответствуют чертежу
4	Герметичность сифонов в сборе	Соответствует ГОСТ 23289-2016
5	Комплектность	Соответствует КД

Заключение ОТК – качество соответствует требованиям ГОСТ 23289-2016

Дата выдачи

Кем выдан: ОТК

Область применения: Арматура санитарно-техническая предназначена для отведения в канализационную сеть сточных вод из санитарно-технических приборов (ванна), устанавливаемых в зданиях различного назначения.

Правила транспортирования: Транспортируется всеми видами транспорта в крытых транспортных средствах в соответствии с правилами перевозки грузов.

Правила хранения: Условия хранения в части воздействия климатических факторов внешней среды должны соответствовать условиям хранения 2(С) по ГОСТ 15150-69. Арматуру следует хранить в заводской упаковке на расстоянии не ближе 1 м от отопительных приборов.

Указания по монтажу и эксплуатации: Схему монтажа смотри на упаковочном пакете. Для чистки пластмассовой арматуры не допускается применение моющих средств, содержащих абразивные материалы.

Гарантии изготовителя: Предприятие-изготовитель гарантирует соответствие арматуры ГОСТ 23289-2016, при соблюдении условий транспортирования, хранения и эксплуатации изделия. Гарантийный срок эксплуатации - 2 года с момента продажи в розничной сети, но не более 3 лет со дня ее отгрузки предприятием-изготовителем распространяется на продукцию, установленную сертифицированными специалистами.

Гарантия не распространяется:

- на дефекты, возникшие в результате нарушения правил транспортировки, приемки, хранения, монтажа и эксплуатации изделия;
- на дефекты, возникшие вследствие некачественной установки (подключения) изделия, его ремонта или переделки посторонними лицами, неуполномоченными для проведения таких работ;
- на механические повреждения, следы воздействия химических и абразивных веществ, вызванных использованием агрессивных моющих средств и несоблюдением инструкции по обслуживанию и уходу;
- на дефекты, вызванные естественным износом изделия и его составных частей в процессе эксплуатации;
- на дефекты, возникшие в результате использования изделия не по его прямому назначению, а также в результате механических повреждений и превышения допустимой нагрузки.

Услуги по гарантийному обслуживанию производятся предприятием-изготовителем при условии предъявления покупателем паспорта на изделие с отметкой торговой организации о продаже или иных документов, подтверждающих дату оплаты, а также самого изделия, в котором обнаружены дефекты до окончания гарантийного срока.

Гарантия распространяется только на функциональные характеристики изделия и не имеют отношения к поверхностной обработке частей изделия.

Получен сертификат соответствия в органе по сертификации ООО «СИСТЕМА» (регистрационный номер РОСС.RU.32623.OC10.07142), продукция соответствует требованиям нормативных документов ГОСТ 23289-2016.

